



## AQUAJET™ 600 POND PUMP

### STEP BY STEP INSTALLATION:

- Step One:** Carefully unpack the pump and fittings from the box. Select the fittings and/or fountain head appropriate for your installation. **Please note: Do not use tools to attach the fittings; fittings need to be hand tight only.**
- Step Two:** Attach the riser stems and selected fountainhead to the main valve that attaches to the pump.
- Step Three:** Place the pump into the pond. Placing the pump away from the waterfall helps increase circulation. **DO NOT RUN PUMP DRY - INTENDED FOR SUBMERSIBLE APPLICATION ONLY!**
- Step Four:** Plug the pump into an external GFI-rated electrical source. Enjoy!

For more information about our company or products, please visit our website at [www.aquascapeinc.com](http://www.aquascapeinc.com) or call (US) 1-866-877-6637 (CAN) 1-866-766-3426.



STEP ONE/ÉTAPE 1

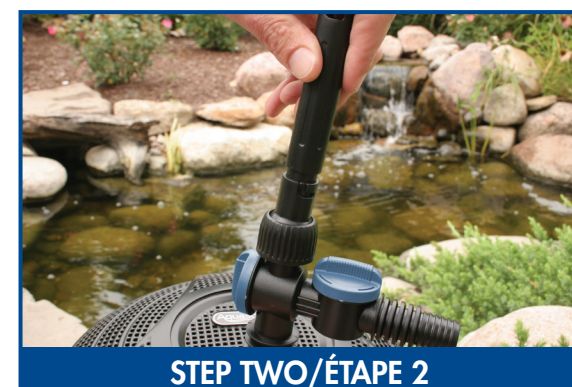

STEP TWO/ÉTAPE 2

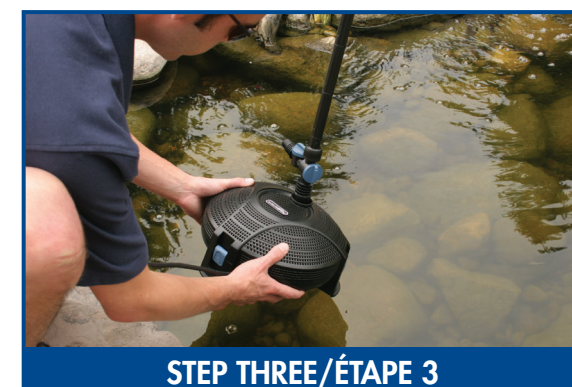

STEP THREE/ÉTAPE 3

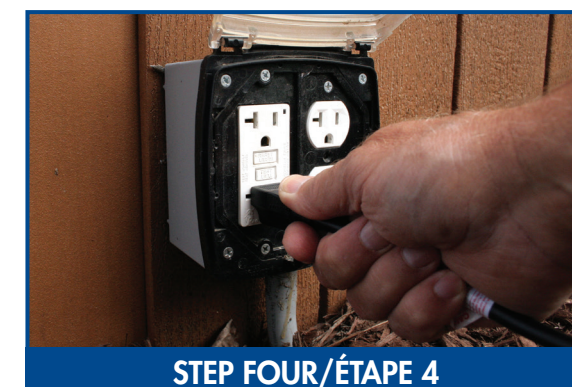

STEP FOUR/ÉTAPE 4

### SUGGESTED POND INSTALLATION/AMÉNAGEMENT SUGGÉRÉ DU PLAN D'EAU :

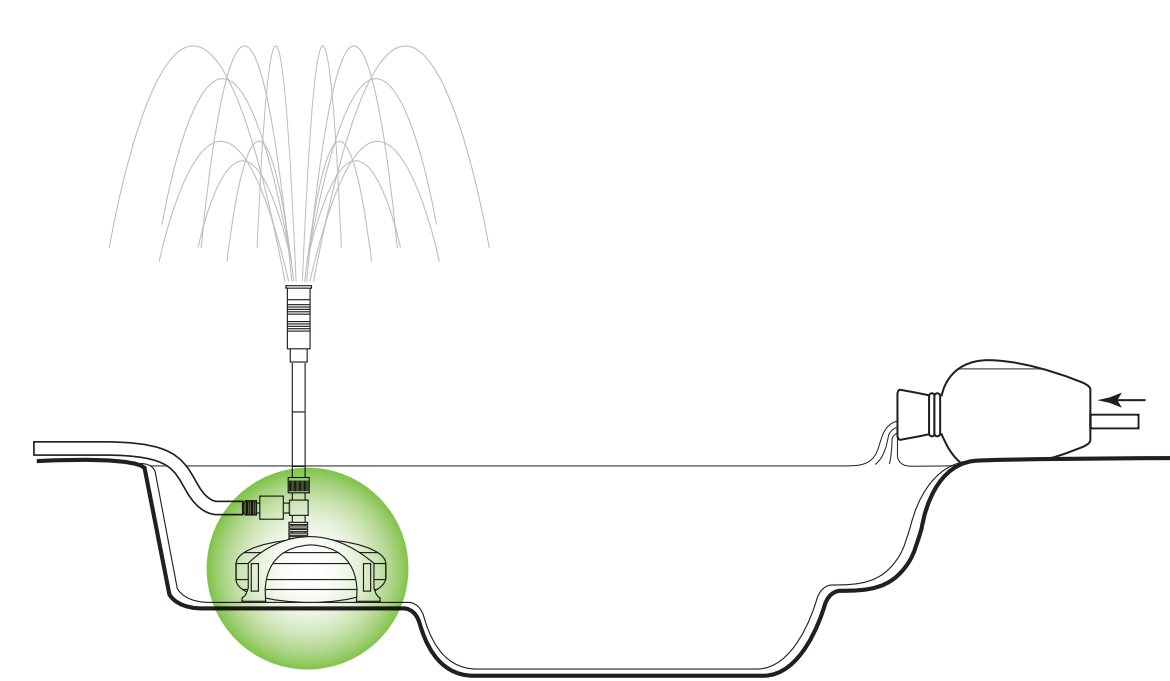

### FOUNTAIN HEADS INCLUDED/FOUNTAIN HEADS INCLUS :



### ADAPTER INCLUDED/ADAPTEUR INCLUS :



### INSTALLATION ÉTAPE PAR ÉTAPE :

- Étape 1 :** Déballage soigneusement la pompe de la boîte, fixez la ou les pièces d'ajustement incluses nécessaires à l'installation (n'utilisez pas d'outils pour fixer les pièces, celles-ci doivent être serrées manuellement seulement).
- Étape 2 :** Fixez les supports éleveurs et la tête de fontaine désirée à la valve principale se rattachant à la pompe.
- Étape 3 :** Placez la pompe dans le plan d'eau. La circulation sera accrue si vous disposez la pompe loin de la cascade. **NE FAITES PAS FONCTIONNER LA POMPE À SEC - ELLE EST DESTINÉE À UNE UTILISATION EN IMMERSION SEULEMENT!**
- Étape 4 :** Branchez la pompe dans la prise d'alimentation électrique externe GFI et profitez-en!

Pour plus de renseignements ou sujet de notre société ou de nos produits, veuillez visiter notre site Web au [www.aquascapeinc.com](http://www.aquascapeinc.com) ou téléphonez sans frais au 1 866 766 3426, ou Canada, ou au 1 866 877-6637, aux États-Unis.

## Aquascape™ AQUAJET™ 600 POND PUMP

**Submersible fountain, waterfall and filter pump**  
Create a stunning fountain with this all-in-one kit. Includes choice of three fountain heads. Also includes integrated diverter valve that can be used to supply water to a small waterfall, external filter or spitting ornament. This combination of energy-efficient performance, and ease of maintenance, make this pump and fountain kit the ideal choice for discriminating pond owners.

**Fontaine submersible, cascade et pompe à filtration**  
Créez une fontaine stupéfiante avec cet ensemble tout-en-un. Celui-ci offre un choix de trois têtes de fontaines différentes. Il inclut aussi une valve directionnelle intégrée pouvant être utilisée pour alimenter en eau une petite cascade, un filtre externe ou un ornement dispensateur d'eau. De par sa combinaison de rendement écoénergétique et sa facilité d'entretien, cette pompe, associée à l'ensemble de fontaines, constitue le choix idéal pour les propriétaires de plans d'eau exigeants.



FOAMING JET FOUNTAIN / FONTAINE À JET MOUSSANT



WATERBELL FOUNTAIN / FONTAINE CLOCHE D'EAU



DAISY FOUNTAIN / FONTAINE MARGUERITE

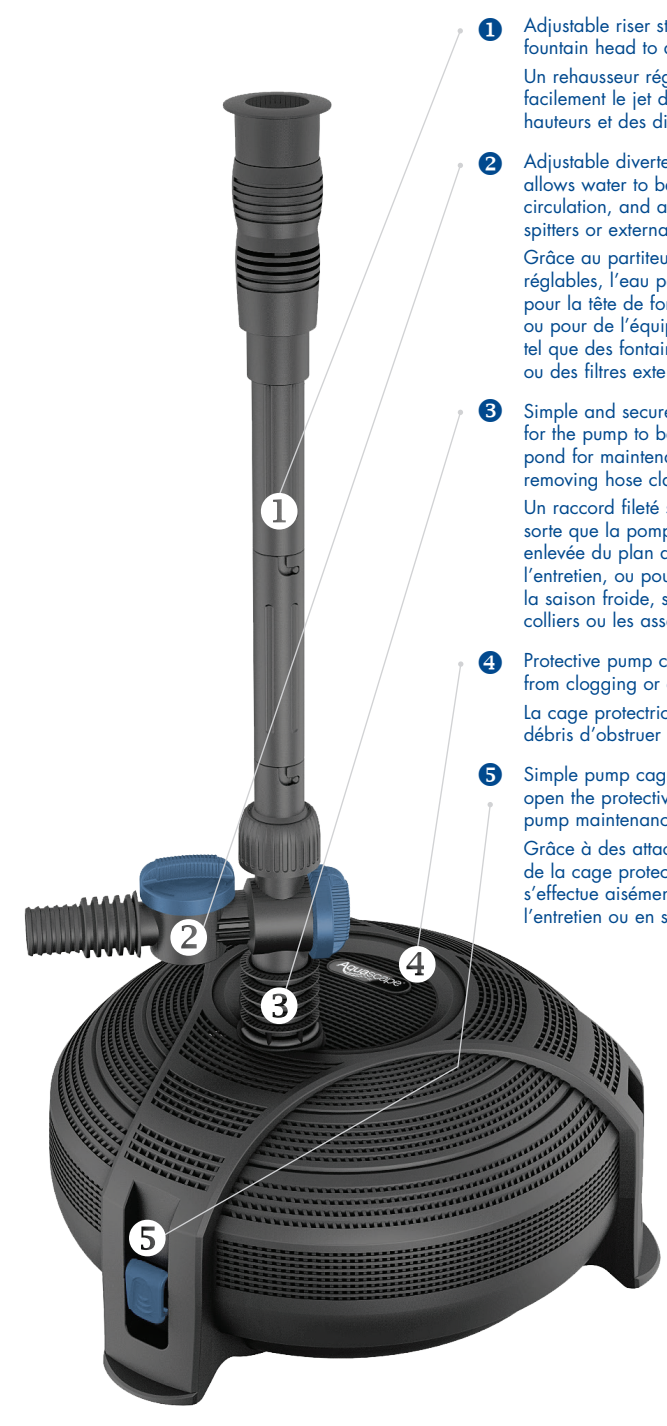

- Adjustable riser stem makes it simple to adjust fountain head to different heights/distance. Un réhausseur réglable permet d'ajuster facilement la tête de fontaine à des hauteurs et des distances variables.
- Adjustable diverter and flow control allows water to be used for fountainhead, circulation, and additional equipment like spires or external filters and waterfalls. Grâce au partiteur et au contrôle de débit réglables, l'eau peut être utilisée soit pour la tête de fontaine que la diffusion ou pour de l'équipement supplémentaire, tel que des fontaines, dispensateurs d'eau ou des filtres externes et des cascades.
- Simple and secure/removal disconnect allows for the pump to be easily removed from the pond for maintenance or winterization without removing hose clamps or plumbing assemblies. Un raccord file simple et robuste fait en sorte que la pompe peut être facilement enlevée du plan d'eau pour en effectuer l'entretien, ou pour son rangement hors de la saison froide, sans devoir enlever les colliers ou les assemblages de plomberie.
- Protective pump cage prevents debris from digging or damaging pump. La cage protectrice de la pompe empêche les débris d'obstruer ou d'endommager collecté.
- Simple pump cage clips make it easy to open the protective pump cage to perform pump maintenance or remove debris. Grâce à des attaches simples, l'ouverture de la cage protectrice de la pompe d'entretien est facile pour enlever les débris.

CORD LENGTH/ LONGUEUR DU CORDON	VOLTAGE/FREQUENCY/ VOLTAGE/FRÉQUENCE	WATTAGE/ PUISSANCE EN WATTS	AVERAGE POND SIZE RECOMMENDATION RECOMMANDATION POUR LA TAILLE DU PLAN D'EAU	MAX FOUNTAIN HEIGHT (DAISY) HAUTEUR DE FONTAINE MAXIMALE (MARGUERITE)	DIVERTER DISCHARGE HOSE DIAMETER DIAMÈTRE DE PARTITEUR DE SÉRIEAU D'ÉVALUATION
25 ft (7.6 m)	120V/60Hz	33W	1200 Gallons (4,543 l)	up to 47" (1,19 m)	1/2", 3/4", (1,3 cm, 1,9 cm)



## AQUAJET™ 600 POND PUMP

### SUBMERSIBLE FOUNTAIN, WATERFALL & FILTER PUMP

- Includes 3 different fountain heads
- Mag-drive motor is easy to maintain

### FONTAINE SUBMERSIBLE, CASCADE ET POMPE À FILTRATION

- Comprend trois têtes différentes de fontaine
- Une technologie à entraînement magnétique simple et facile d'entretien

With adjustable diverter and flow control  
Avec partiteur et contrôle de débit réglables

RUNNING COST  
EQUIVALENT TO  
40W Lightbulbs



40 W Ampoule  
EQUIVALENT À  
CÔÛT DE FONCTIONNEMENT

For up to 1500  
Gallon Ponds

S

Pour plans d'eau  
de 5,678 l et moins

POND & FOUNTAIN / ÉTAIRG/FONTAINE



## AQUAJET™ 600 POND PUMP

### SUBMERSIBLE FOUNTAIN, WATERFALL & FILTER PUMP

- Extremely energy-efficient
- Mag-drive motor is easy to maintain
- Oil-free design prevents pond contamination
- Includes 3 different fountain heads

### FONTAINE SUBMERSIBLE, CASCADE ET POMPE À FILTRATION

- D'une grande efficacité énergétique
- Une technologie à entraînement magnétique simple et facile d'entretien
- Son fonctionnement sans huile prévient la contamination du plan d'eau
- Comprend trois têtes différentes de fontaine

With adjustable diverter and flow control  
Avec partiteur et contrôle de débit réglables

RUNNING COST  
EQUIVALENT TO  
40W Lightbulbs



40 W Ampoule  
EQUIVALENT À  
CÔÛT DE FONCTIONNEMENT

For up to 1500  
Gallon Ponds

S

Pour plans d'eau  
de 5,678 l et moins

POND & FOUNTAIN / ÉTAIRG/FONTAINE



## AQUAJET™ 600 POND PUMP

### SUBMERSIBLE FOUNTAIN, WATERFALL & FILTER PUMP

- Extremely energy-efficient
- Mag-drive motor is easy to maintain
- Oil-free design prevents pond contamination
- Includes 3 different fountain heads

### FONTAINE SUBMERSIBLE, CASCADE ET POMPE À FILTRATION

- D'une grande efficacité énergétique
- Une technologie à entraînement magnétique simple et facile d'entretien
- Son fonctionnement sans huile prévient la contamination du plan d'eau
- Comprend trois têtes différentes de fontaine

With adjustable diverter and flow control  
Avec partiteur et contrôle de débit réglables

RUNNING COST  
EQUIVALENT TO  
40W Lightbulbs



40 W Ampoule  
EQUIVALENT À  
CÔÛT DE FONCTIONNEMENT

For up to 1500  
Gallon Ponds

S

Pour plans d'eau  
de 5,678 l et moins

POND & FOUNTAIN / ÉTAIRG/FONTAINE

